

Pos.	Stk.	L	Bezeichnung
1	1	35	Mannloch NW220/290 PN6
2	2	75	Muffe 1/2" Thermometer
3	2	75	Muffe 1/2" Fühler
4	1	75	Muffe 5/4" Anode
5	1	75	Muffe 2" Ladung VL
6	1	75	Muffe 2" mit Schicht-U BKW / Ladung RL
7	1	100	Muffe 5/4" BWW
8	1	75	Muffe 1 1/2" Zirkulation
9	1	75	Muffe 1" Entleerung
10	1	15	Muffe 1/2" (dicht verschlossen)
11	1	35	Mannloch NW120/180 PN6

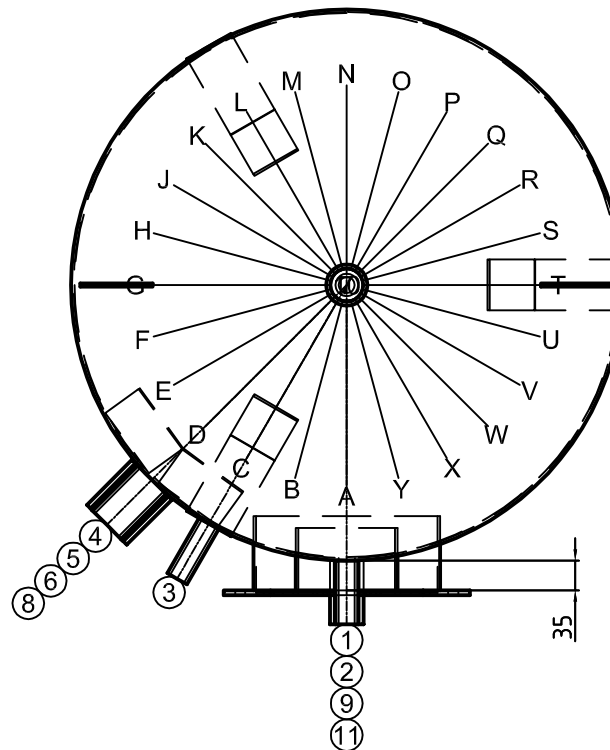

Gut zur Fertigung

Datum Unterschrift



ARB HAUSTECHNIK GMBH
ERNEUERBARE ENERGIESYSTEME

Z.-Nr.: 32032/1

Kunde: -

Kom.: EWS 0 500

AuftrNr: 300098

BestellNr: -

Stk: 1

Bez: EWS 0-500

Vol: 505 Liter

Durchm.: 650 mm

M/BodenH: 1235 mm / 205 mm

Kippmaß: 1965 mm inkl. ISO

Material: **Stahl emailliert**

Oberfläche außen: grundiert

innen: emailliert

Platzschweißung: nein

Betriebs/Prüfdruck: 10 / 13 bar

Boden/Mantelstärke:

Gewicht: 103 kg

Betr.Temp: max. 95°C

Boiler: -

Vorwärmer: -

Ans.Länge: 75 mm

Isolat.: 75mm fix geschäumt

Hülle: Skai - Mantel / Silber

Ersteller: lec

Datum: 11.01.2016

Iso Deckel 100mm, ErP Label B