

Gut zur Fertigung

Datum Unterschrift



ARB HAUSTECHNIK GMBH
ERNEUERBARE ENERGIESYSTEME

Z.-Nr.: 32136/2

Kunde: -

Kom.: EWS 0/1500

Auftr.Nr.: 300083

BestellNr.: -

Stk: 1

Bez.: EWS 0/ 1500

Vol: 1404 Liter

Durchm.: 1000 mm

M/BodenH: 1470 mm / 240 mm

Kipmaß: 2054 mm

Material: **Stahl emailliert**

Oberfläche außen: grundiert

innen: emailliert

Platzschweißung: nein

Betriebs-/Prüfdruck: 10 / 13 bar

Boden/Mantelstärke: -

Gewicht: 262 kg

Betr. Temp: max 95°C

Boiler: -

Vorwärmer: -

Ans.Länge: 160 mm

Isolat.: Polyesterfaservlies 160 mm

Hülle: PS - Mantel / Silber

Hersteller: tum

Datum: 29.01.2016

Pos	Stk	L	Bezeichnung
1	1	35	Muffe 1 1/2" WW
2	1	160	Muffe 2" mit Schicht-U KW
3	2	160	Muffe 1 1/2" Anode
4	1	160	Muffe 2" E-Heizung
5	1	100	Mannloch NW220/290 PN6
6	1	100	Mannloch NW120/180 PN6
7	2	160	Muffe 1/2" Thermometer
8	2	160	Muffe 1/2" Fühler
9	1	160	Muffe 5/4" Entleerung

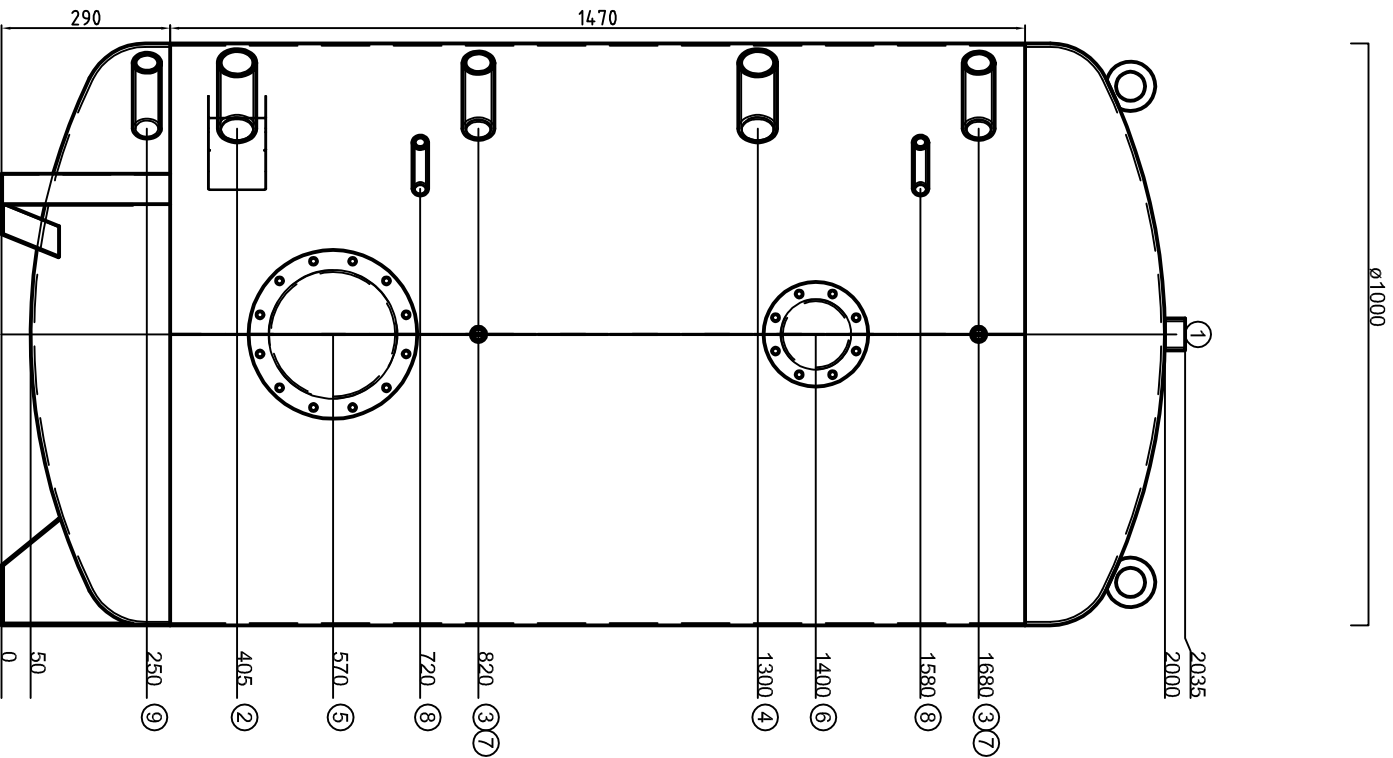

Bodenisolierung 100mm / Deckelisolierung 200mm